

FASADY WENTYLLOWANE

CORIAN®  
DESIGN  
Make Your Space™

KRAUSE  
design







Siedziba główna Krause Design

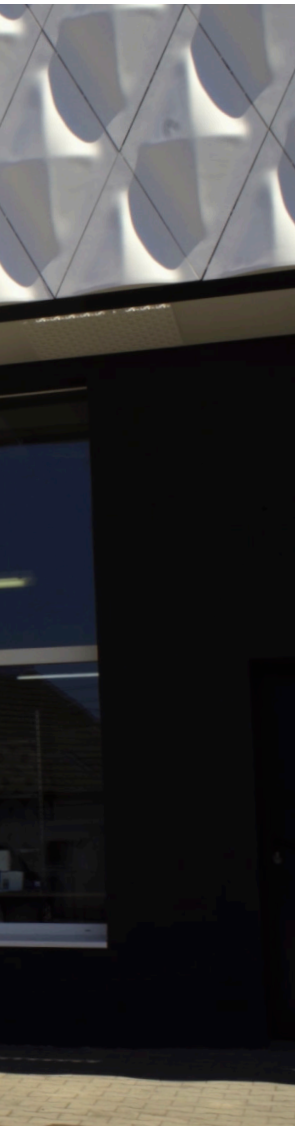

UV RESISTANCE	4
DURABILITY AND STRENGTH	5
3D FACADE ELEMENTS PROPOSALS	6
„BREATHABLE“ FACADES	7
INSTALLATION SYSTEM	8
WALL COVERINGS	10
CORIAN® IN PUBLIC PLACES	12
CORIAN® EXTERIORSCOLOUR PALETTE	14



Make Your Space™

KRAUSE

# SWOBODA PROJEKTOWANIA/ DESIGN FREEDOM

Corian® Solid Surface oferuje niezwykłą swobodę projektowania. Szerokie możliwości obróbki termicznej i frezowania pozwalają projektantom na prawie nieograniczoną realizację swoich wizji.

Elementy fasad można kształtować i układać w wyjątkowych konfiguracjach 2D i 3D oraz wykorzystać je do tworzenia dużych monolitycznych form budynku. Użyj paneli Corian® do projektowania i tworzenia trwałych, niezawodnych, fascynujących i dynamicznych elewacji.

Corian® Solid Surface offers extraordinary design freedom. Extensive heat treating and milling capabilities allow designers to realize their visions almost unlimitedly.

Facade elements can be shaped and arranged in unique 2D and 3D configurations and can be used to create large monolithic building forms. Use Corian® panels to design and create durable, reliable, exciting and dynamic facades.

# TRWAŁOŚĆ I WYTRZYMAŁOŚĆ/ DURABILITY AND STRENGTH

Produkty Corian® Solid Surface to wytrzymałe i trwale okładziny zewnętrzne, odporne na czynniki zewnętrzne i warunki atmosferyczne. Łatwo je wyczyścić i naprawić na miejscu. Przez dziesięciolecia zachowują swój oryginalny wygląd i właściwości oraz można je przywrócić do pierwotnego stanu przy minimalnym wysiłku. Inwestycja, która nie znika.

Dzięki nieporowatej powierzchni panele Corian® Solid Surface wymagają niewiele czynności konserwacyjnych.

Z paneli okładziny zewnętrznej łatwo usunąć smugi, brud i graffiti. Okres użytkowania i piękno elewacji można znacząco wydłużyć, przy zachowaniu oryginalnych kolorów, właściwości technicznych i funkcjonalności.

Corian® Solid Surface products are durable and long-lasting exterior cladding that is resistant to outdoor elements and weather conditions. They are easy to clean and repair on site. They retain their original appearance and properties for decades and can be restored to their original condition with minimal effort. An investment that doesn't go away.

Thanks to their non-porous surface, Corian® Solid Surface panels require little maintenance.

Streaks, dirt and graffiti are easily removed from exterior cladding panels. The service life and beauty of the facade can be significantly extended, while maintaining the original colors, technical properties and functionality.

# ODPORNOŚĆ NA UV/ UV RESISTANCE

Produkty Corian® Solid Surface nie odbarwiają się pod wpływem promieniowania UV i zachowują swoje doskonałe właściwości i parametry przez długi czas. Dostępne są 24 kolory odporne na promieniowanie UV — można je dopasować do wymogów każdego budynku i stylu architektonicznego.

Elewacja wykonana z użyciem materiału Corian® świetnie wygląda i sprawdza się przez wiele lat.

Fasady z Corian® są zgodne z wymogami testów przeciwpożarowych oraz zapewniają niskie rozprzestrzenianie płomienia. W przypadku pożaru, materiał Corian® nie topi się i nie tworzy palących się kropeł, jest zgodny z normami sejsmicznymi.

Corian® Solid Surface products do not discolor when exposed to UV radiation and retain their excellent properties and performance for a long time. There are 24 UV-resistant colors available - you can match the requirements of any building and architectural style.

Facade made with Corian® material looks great and performs for many years.

Facades made of Corian® comply with fire testing requirements and provide low flame spread. In case of a fire, Corian® material does not melt and does not form burning droplets, and is seismic compliant.



**Certyfikaty w różnych krajach** dostępne na stronie [www.exteriors.corian.com](http://www.exteriors.corian.com)  
**Various regional certifications** refer to website [www.exteriors.corian.com](http://www.exteriors.corian.com)



**Odporne na uderzenia, zadrapania i graffiti**  
**Impact, scratch and graffiti resistant**



**Odporność chemiczna** między innymi na sól morską z otoczenia  
**Chemical resistance** including salt spray



**Odporność na wilgoć**, gładka powierzchnia zapobiega wnikaniu wilgoci otoczenia  
**Moisture Resistance** non porous surface prevents penetration of moisture from the environment

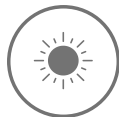

**Opcje kolorystyczne odporne na promienie UV** mniej niż 5ΔE w ciągu 10 lat (miara postrzegania różnic kolorów)  
**UV stable colour options** less than 5ΔE over 10 (a measure of the perception of color differences)



**Klasyfikacja ogniowa:** ASTM E-84, klasa A, Euroclass B-s1,d0, BS 476 część 6 i 7, IS12777, LEPIR II, n° EFR-18-LP-004390  
**Fire Classification:** ASTM E-84, Class A, Euroclass B-s1,d0, BS 476 Part 6 and 7, IS12777, LEPIR II, n° EFR-18-LP-004390



**Nowoczesny park maszynowy** przystosowany do specjalistycznej obróbki materiału Corian®  
**Modern machinery** suitable for special processing of Corian® material



**Najnowsze rozwiązania technologiczne**  
**Latest technology solutions**

# PROPOZYCJE ELEMENTÓW FASAD 3D/ 3D FACADE ELEMENTS PROPOSALS

## FASD-10

650 x 1350 x 70

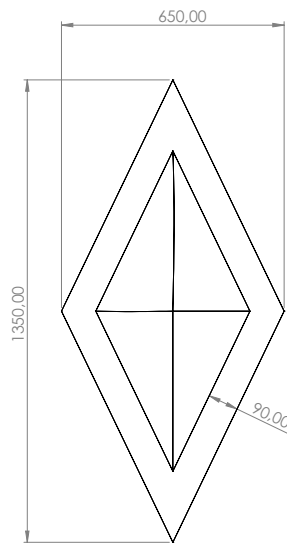
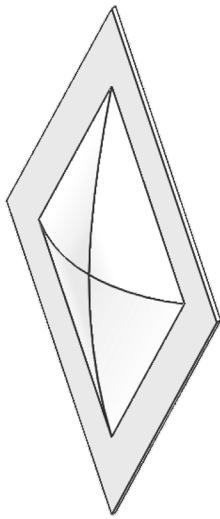

## FASD-20

700 x 808 x 70

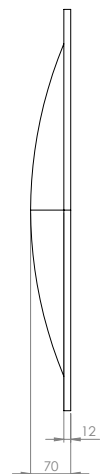
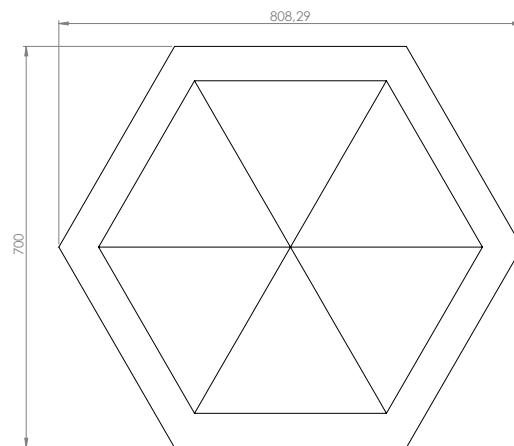
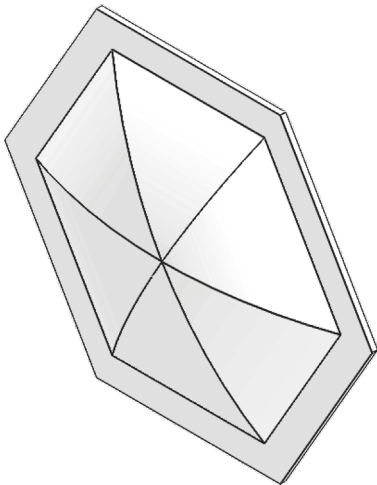

### FASD-05

700 x 1350 x 12

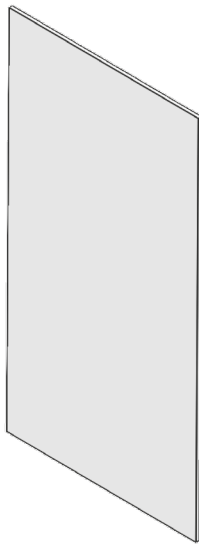

### FASD-30

700 x 1350 x 100

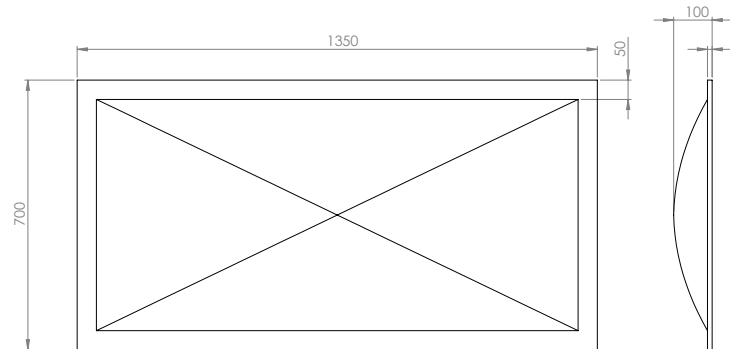
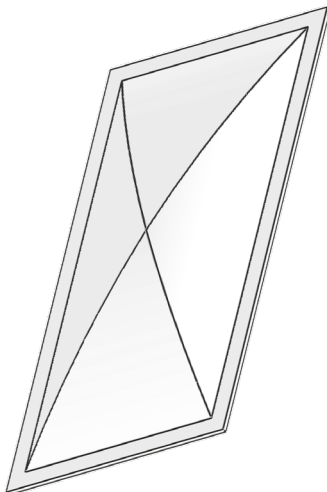

## GEOMETRYCZNE WZORY 3D

Przygotowaliśmy trzy projekty form geometrycznych wytłaczanych na prasie do zastosowania w powtarzalnym wzorze na całym lub części budynku. Fasada złożona z naszych propozycji zmienia swój wygląd wraz ze zmianą kąta padania słońca, co tworzy niesamowity efekt gry cieni.

## GEOMETRIC 3D DESIGNS

We have prepared three designs of geometric forms bent on a press for use in a repeated pattern on all or part of a building. A facade composed of our proposals changes its appearance with the change of the sun's angle, which creates an amazing shadow play effect.





## „ODDYCHAJĄCE” ELEWACJE

Dzięki zastosowaniu odpowiedniego systemu montażowego w połączeniu z płytami elewacyjnymi powstają fasady wentylowane. Powstała szczelina powietrzna między okładziną elewacyjną a ścianą zewnętrzną umożliwia „oddychanie” ścian, co wpływa korzystnie na stan techniczny budynku. W gorące dni ściany się nie przegrzewają, a zimą są chronione przed zawilgoceniem.

## „BREATHABLE” FACADES

Thanks to the use of an appropriate installation system in combination with facade panels, ventilated facades are created. The resulting air gap between the facade cladding and the exterior wall allows the walls to „breathe”, which has a positive effect on the technical condition of the building. On hot days the walls do not overheat, and in winter they are protected from moisture.



# SYSTEM MONTAŻU / INSTALLATION SYSTEM

Fasady wentylowane Krause montujemy na stalowych stelażach. Każdy element jest osobno zawieszany na podkonstrukcji, przy użyciu dostosowanych do ciężaru kotew.

Krause ventilated facades are mounted on steel frames. Each element is separately suspended from the substructure, using weight-adapted anchors.

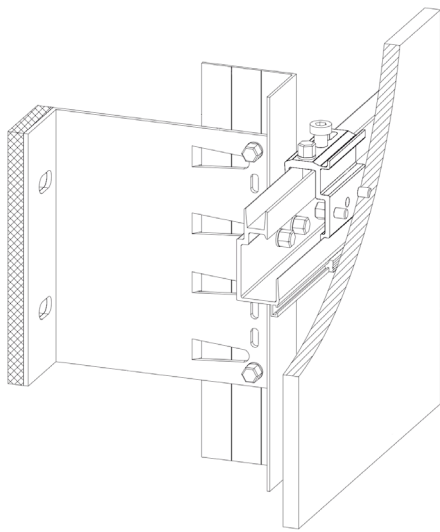

System montażowy wentylowanej fasady Corian®/  
Corian® ventilated facade installation system

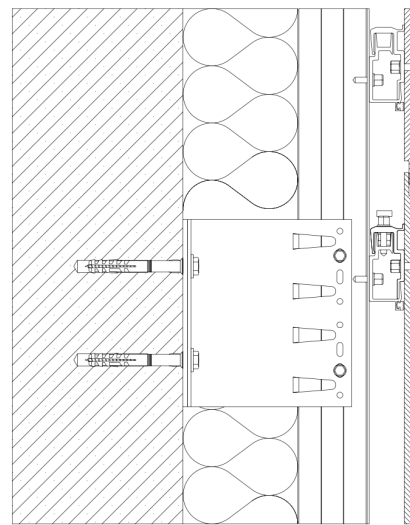

Przekrój systemu montażowego/  
Cross-section of the installation system

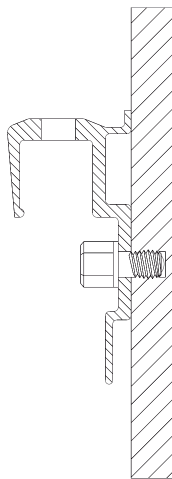

Przekrój elementu fasady Corian® wraz z zawieszem/  
Cross-section of Corian® façade element including sling

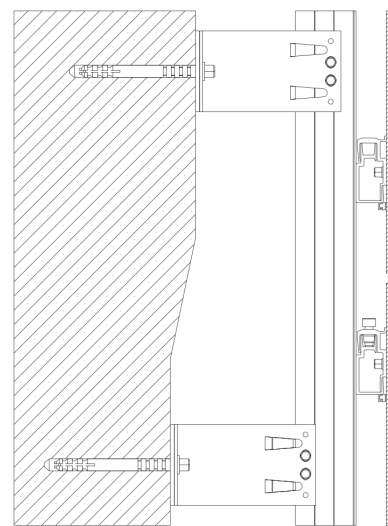

Przekrój systemu montażowego na nierównej powierzchni  
budynku/ Cross-section of the mounting system on an  
uneven building surface

# OKŁADZINY ŚCIENNE/ WALL COVERINGS

Okładziny ściennie z materiału Corian®, to rozwiązania zarówno dla łazienki, kuchni czy salonu. Dzięki wysokiej porowatości materiału brud czy bakterie nie wnikają w okładzinę. Jest to rozwiązanie łatwe do utrzymania w czystości oraz trwałe. Proponujemy gładkie rozwiązania w jednolitych kolorach lub ze strukturą.

Drugim rozwiązaniem jest wyfrezowanie dowolnego wzoru na okładzinie, tworząc niepowtarzalną strukturę do designerskich wnętrz. Na ścianie możemy zrobić imitację kafelków, bez układania każdej części z osobna. Wzór i kolorystyka zależą tylko od wyobraźni klienta.

Corian® wall cladding is a solution for both bathrooms, kitchens and living rooms. Thanks to the high porosity of the material, dirt and bacteria do not penetrate the lining. It is easy to keep them clean and durable. We offer smooth solutions in solid colors or with texture.

The second solution is to mill any pattern on the facing, creating a unique structure for designer interiors. On the wall we can make an imitation of tiles, without laying each part separately. The pattern and colors depend only on the imagination of the customer.

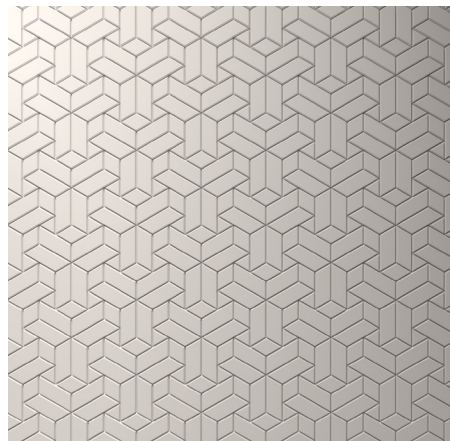
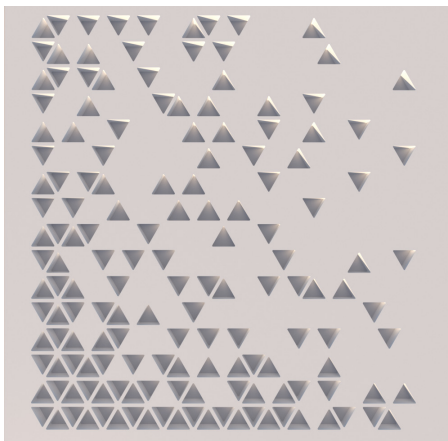









# CORIAN® W MIEJSCACH UŻYTECZNOŚCI PUBLICZNEJ/ CORIAN® IN PUBLIC PLACES

Okładziny ściennie w salach operacyjnych to proste rozwiązanie dające najlepsze efekty. Zapewnia higieniczną przestrzeń niezbędną do przeprowadzania wszelkich rodzaju zabiegów. Nieporowata powierzchnia i niewidoczne łączenia w materiale Solid Surface dają ochronę przed niebezpiecznymi patogenami, takimi jak bakterie i zarazki. Wszelkie atesty i szeroka gama kolorystyczna, która pozwala dopasować się do wnętrza przekonuje coraz więcej inwestorów i architektów do korzystania z naszych rozwiązań.

Nasze rozwiązania świetnie sprawdzą się również w miejscach codziennie odwiedzanych przez tysiące osób. W centrach handlowych, muzeach, szkołach, biurach itd.

Wall lining in operating rooms is a simple solution that gives the best results. It provides the hygienic space needed for all types of procedures. The non-porous surface and invisible joints in Solid Surface material give protection against dangerous pathogens such as bacteria and germs. All approvals and a wide range of colors to match the interior convince more and more investors and architects to use our solutions.

Our solutions are also perfect for places visited daily by thousands of people. In shopping malls, museums, schools, office buildings, etc.





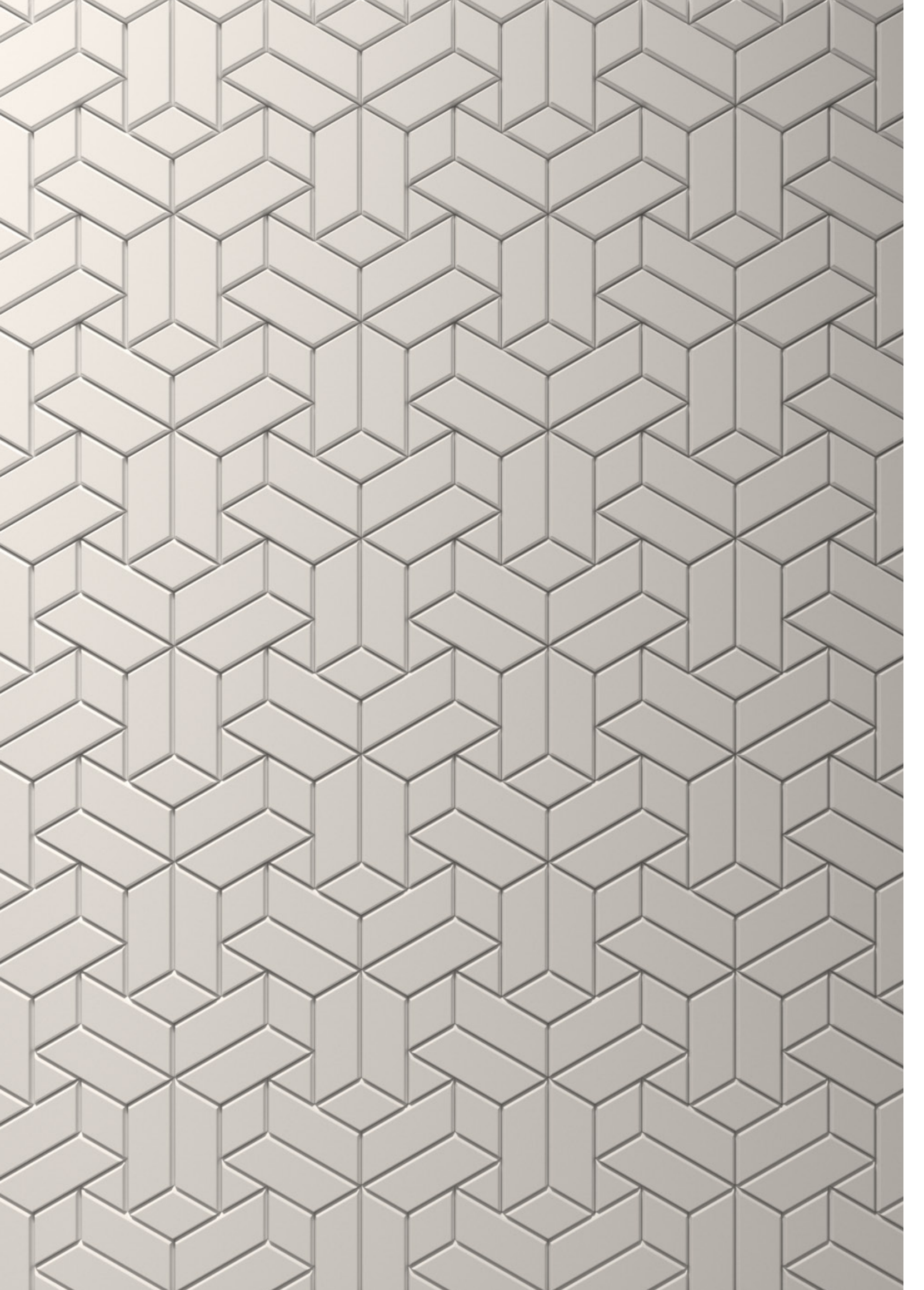



# CORIAN® EXTERIORS

## COLOUR PALETTE



DESIGNER WHITE

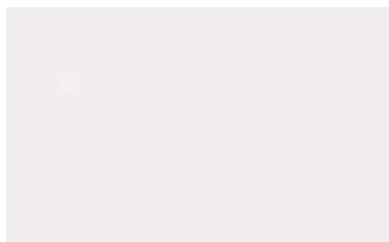

GLACIER WHITE



CAMEO WHITE

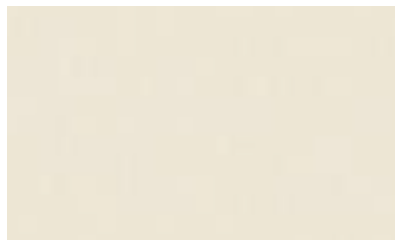

BISQUE

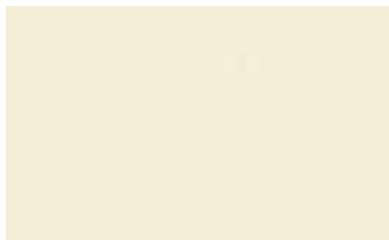

VANILLA

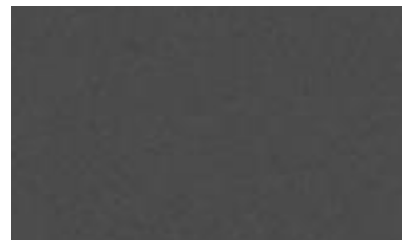

DEEP TITANIUM

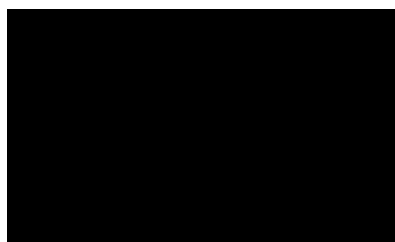

DEEP NOCTURNE



DEEP ANTRACITE



DEEP NIGHT SKY

Wydrukowane przedstawienie kolorów może różnić się od rzeczywistych próbek. Przed zakupem prosimy o obejrzenie rzeczywistej próbki. Więcej informacji o kolorach i rozmiarach arkuszy oferowanych dla Corian® Exteriors można znaleźć na stronie: [www.exteriors.corian.com](http://www.exteriors.corian.com)

Printed representation of colours may vary from actual samples. Please view actual sample before purchasing. For more information on the colours and sheet sizes offered for Corian® Exteriors, please visit: [www.exteriors.corian.com](http://www.exteriors.corian.com)

KRAUSE DESIGN

ul. Wiejska 16

49-120 Narok

k. Opola Poland

tel. 77 427 46 10

biuro@krause-group.pl

www.krause-design.pl

NUM HANDLOWE